

# Z12

Zootrope  
mécanique  
à 12 poses

# Z12

Zootrope mécanique  
à 12 poses

Modélisé sur Blender  
Imprimé en PLA avec une Bambu LAB P1S  
Mars 2025, Cédric Villain  
cedricvillain@gmail.com

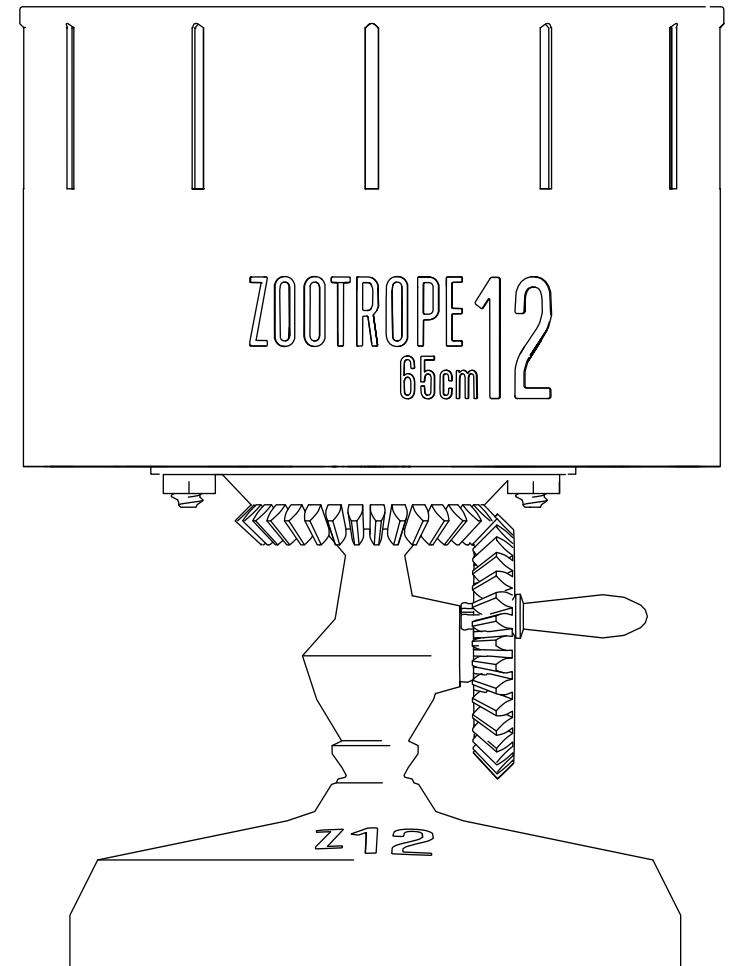

Récupérez les fichiers STL pour imprimer le zootrope sur [www.cedric-villain.info](http://www.cedric-villain.info).

Sur une imprimante 3D de type Bambu Lab P1S, l'impression se fait en 4 plateaux. Le PLA noir Mat est préconisé pour sa finition et son rendu, un peu de PLA Blanc sera nécessaire pour le capot de la LED. Attention de régler la finesse d'impression pour que les petits rouages ne soient pas fusionnés avec le reste (vérifier avec le logiciel slicer utilisé).

Une fois la tête et le rouage de la manivelle imprimés, désolidariser les petits rouages en insérant une tige métallique et en faisant jouer les rouages sur leur axe (un petit craquement doit se faire entendre). Huiler les rouages pour que le zootrope fonctionne bien.

Pour la lumière (optionnelle) il faut :

- une LED de puissance
- du fil électrique
- un interrupteur
- des connecteurs métalliques
- un peu de soudure et un fer pour souder
- deux piles de type AAA

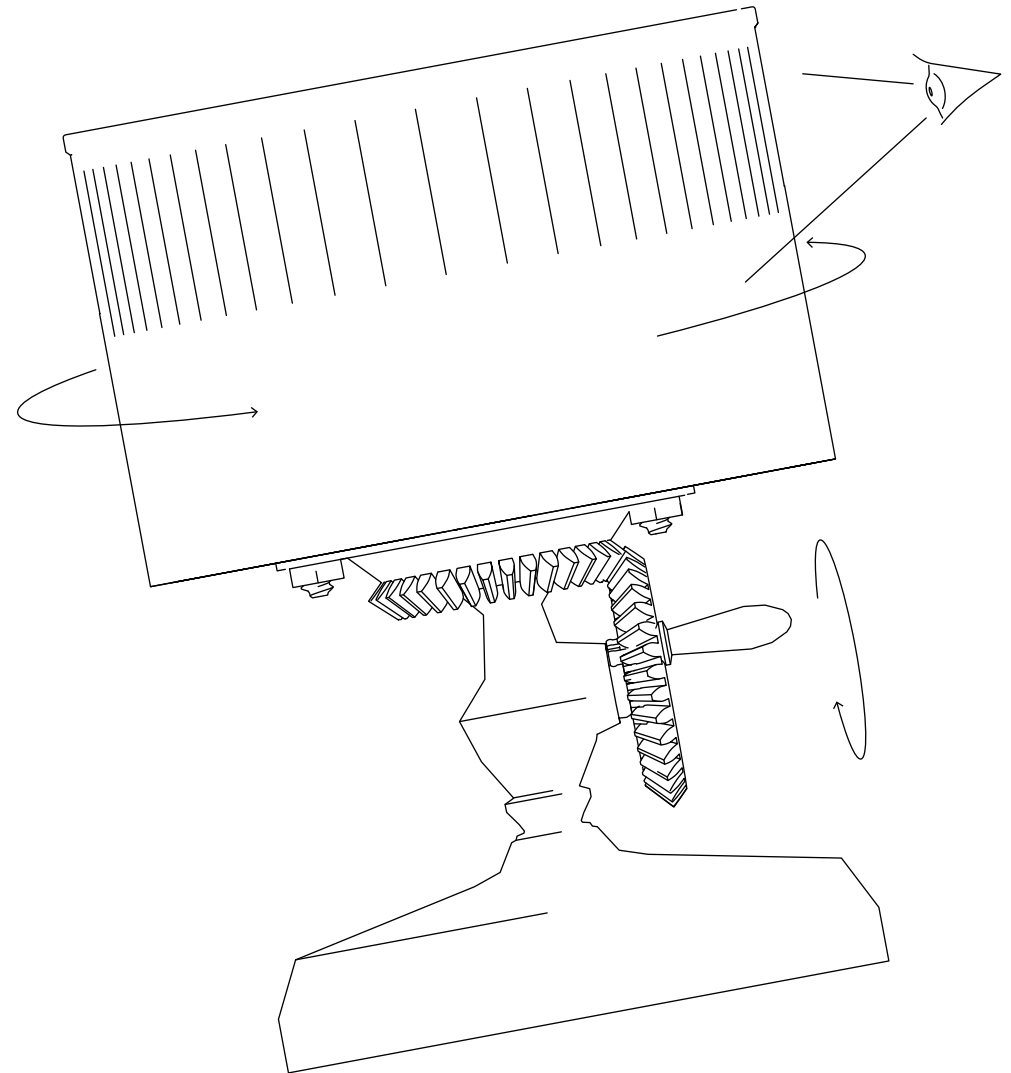

5.4cm

10cm

Format Raisin  
65 x 50 cm

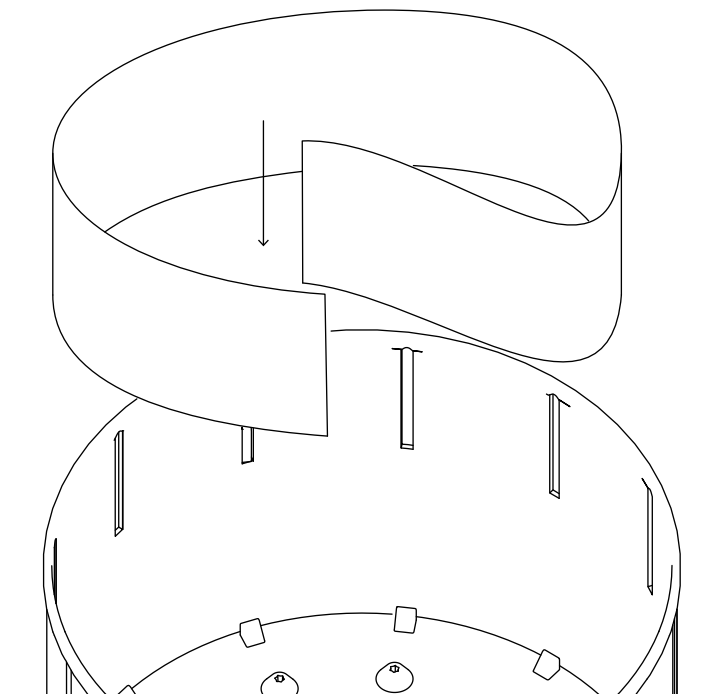

Placer un point de colle  
sous la LED

L'interrupteur se visse  
dans le socle

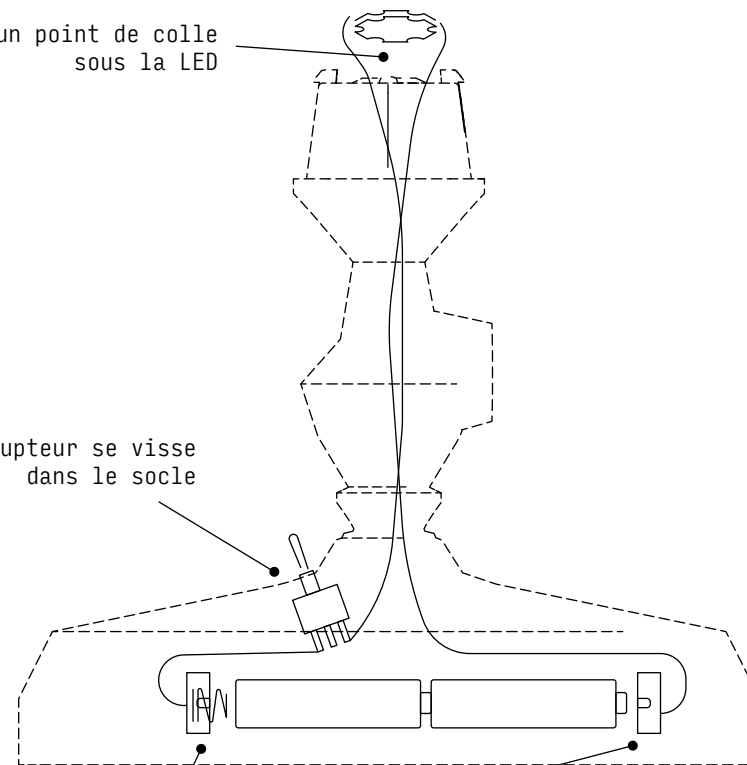

Les languettes des connecteurs  
s'insèrent dans des fentes  
et se replient pour rester en place

